

# Lampadaire Strium avec lanterne Bouville E27

## CE KIT COMPREND:

- 1 lanterne Bouville Rep 1.
- 1 lampadaire Rep 3.
- 3 connecteurs Rep 4.
- 1 boulon M8 inox Rep 5.

## ATTENTION :

- **Cet appareil doit être raccordé à la terre.**
- **Le montage doit s'effectuer la ligne hors tension.**

- Prévoir une alimentation électrique (3G1,5) avec terre.
- Prévoir un câble de terre (fil jaune et vert) (1,5mm<sup>2</sup>) avec cosse pour raccorder la terre du lampadaire à la terre de l'alimentation.
- Préparer 3 scellements Ø14 à 120° sur un Ø140 (+ rondelles et écrous).

Positionner la lanterne Rep 1 sur le candélabre Rep 3.  
Visser les vis Rep 2.

- Raccorder l'ensemble des fils suivant le schéma de branchement des connecteurs (fils de terre (A) (jaune et vert) (fils de la lanterne, du candélabre et de l'alimentation électrique) (fils de neutre (B) (fils de la lanterne et de l'alimentation électrique) (fils de phase (C) (fils de la lanterne et de l'alimentation électrique)

- Raccorder le fil de terre à la terre du lampadaire. (à l'aide de la vis de terre)
- Positionner l'ensemble au sol.
- Fixer le candélabre

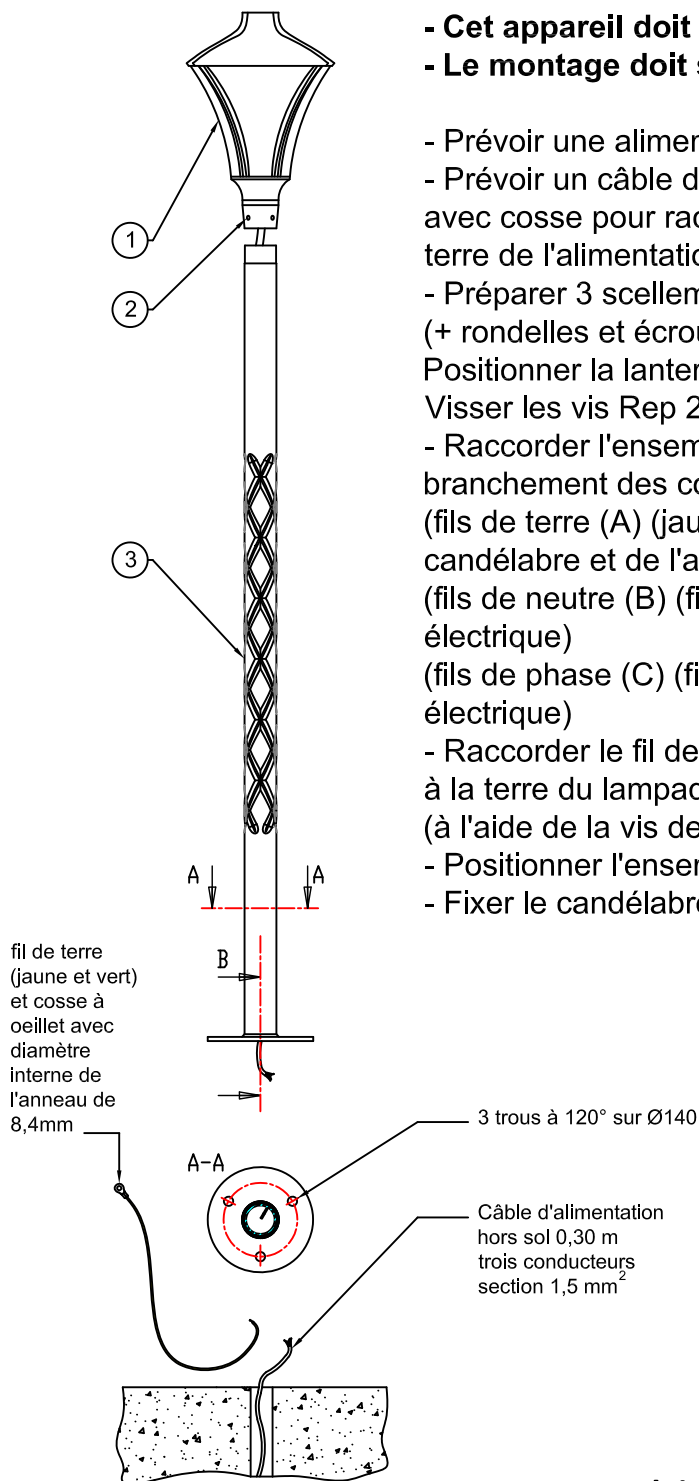

B-B détail terre du lampadaire

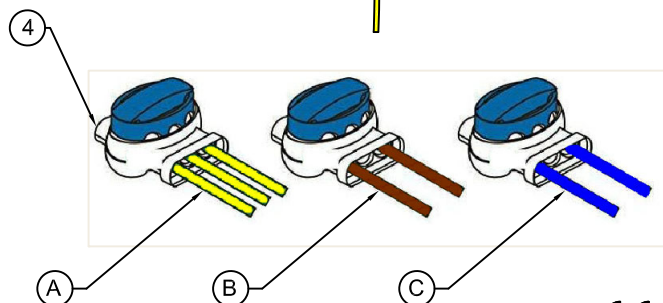
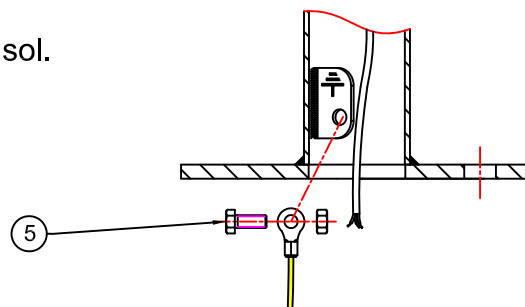

CE

**Lampadaire :**  
Poids 8 kg

**Lanterne :**  
IK 08  
IP 65  
Classe 1  
Poids 3,5 kg

Fiche n°212523T4 1/2



# Lanterne Bouville E27

