

# Lampadaire Joinville avec lanterne Plessis

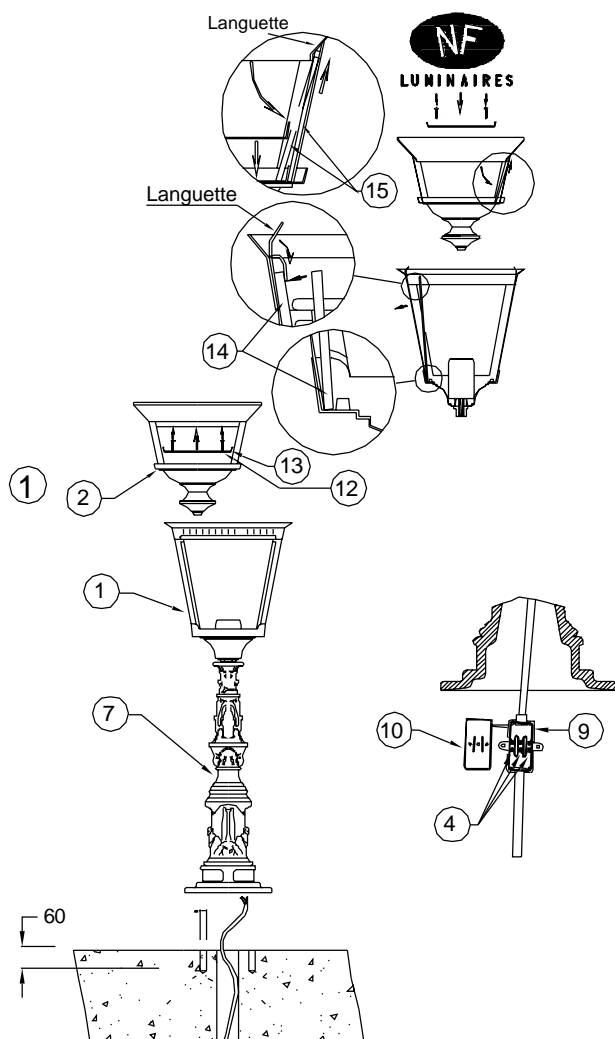

## CE KIT COMPREND :

- 1 lampadaire pré-câblé Rep 7
- 1 chapeau Rep 2 .
- 2 chevilles nylon Ø8x40 Rep 5
- 2 vis FHc M6x60 Rep 6
- 2 capuchons plastiques blancs Rep 8
- 2 capuchons plastiques bruns Rep 8

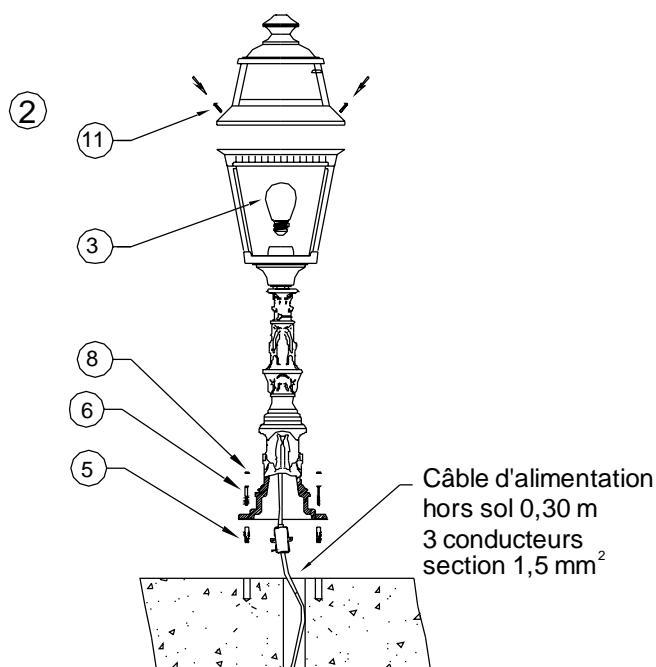

**ATTENTION :** - Cet appareil doit être raccordé à la terre  
 - Le montage doit s'effectuer la ligne hors tension.

- ① - Percer deux trous diamètre 8 à l'aide du gabarit de pose.  
 - Mettre les chevilles Rep 5 dans les trous.  
 - Retirer le chapeau Rep 2 .  
 - Dévisser les deux vis Rep 12 .  
 - Retirer la plaque Rep 13 .  
 - Positionner les verres Rep 15 .  
 - Replacer la plaque et visser les vis.  
 - Positionner les verres Rep 14 .  
 - Rabattre les languettes.
- ② - Visser la lampe Rep 3 (non fournie, puissance Maxi : 100W) sur la douille (E 27).  
 - Positionner le chapeau Rep 2 sur la lanterne.  
 - Visser les deux vis Rep 11 .  
 - Ouvrir le couvercle Rep 10 du boîtier Rep 9 .  
 - Passer le câble d'alimentation dans la manchette (la recouper si nécessaire).  
 - Câbler le fil jaune et vert du câble d'alimentation avec la borne de connexion ayant le sigle de mise à la terre ( $\perp$ ).  
 - Visser la vis Rep 4 correspondant à la borne.  
 - Câbler les deux autres fils du câble d'alimentation avec les autres bornes de connexions.  
 - Visser les deux vis Rep 4 .  
 - Refermer le couvercle sur le boîtier.  
 - Positionner l'ensemble au sol.  
 - Visser les deux vis Rep 6 dans les chevilles .  
 - Cacher les têtes de vis à l'aide des capuchons Rep 8 .

Poids lampadaire: 6,6 Kg.